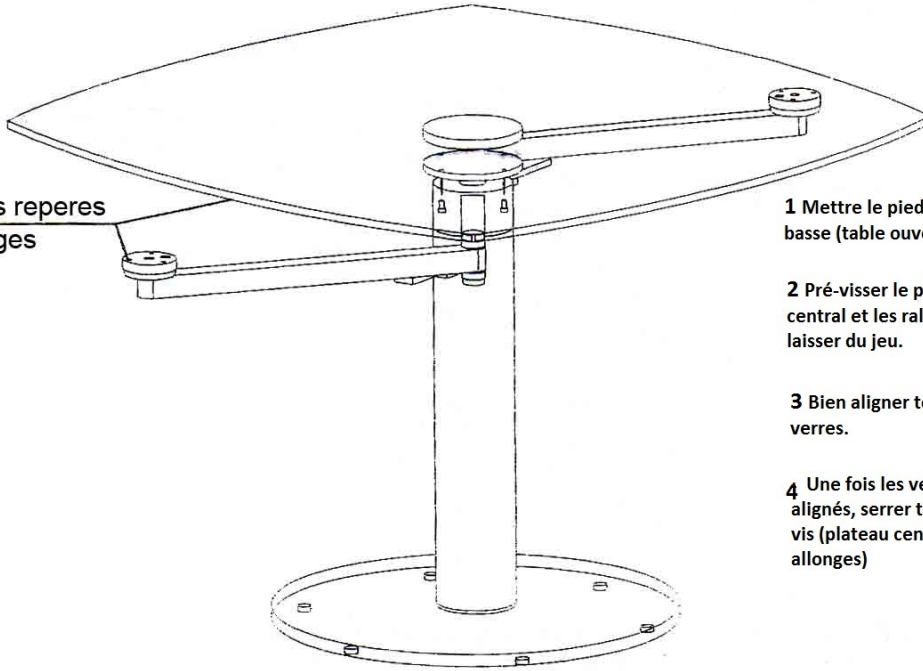

TABLE de salle a manger Modèle GROOVE

POUR LE MONTAGE:

Verifier les reperes
de montages



1 Mettre le pied en position basse (table ouverte)

2 Pré-visser le plateau central et les rallonges, laisser du jeu.

3 Bien aligner tous les verres.

4 Une fois les verres bien alignés, serrer toutes les vis (plateau central + allonges)

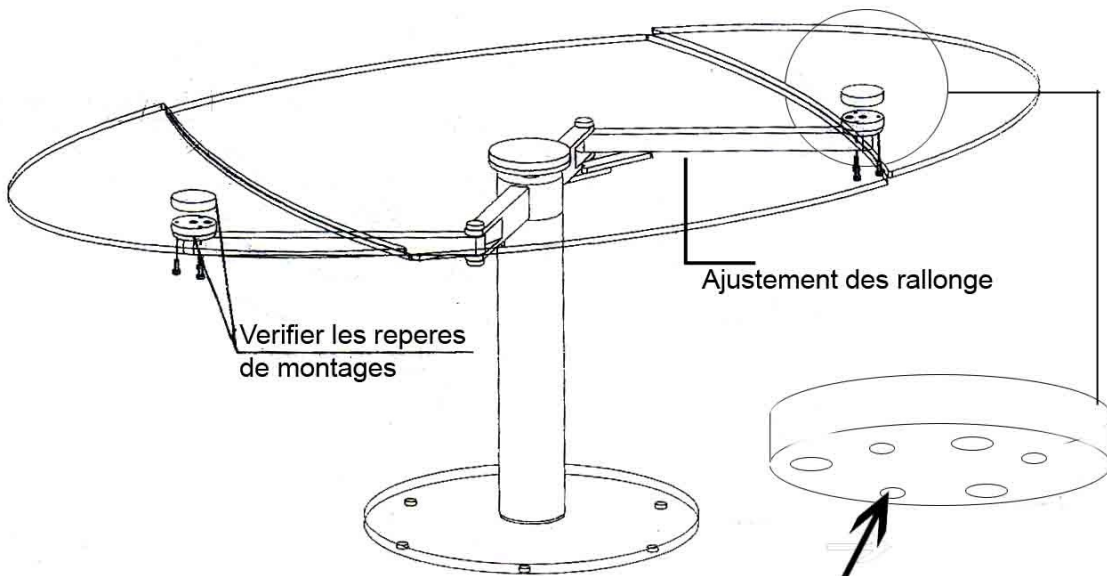

Ajustement des rallonge

Verifier les reperes
de montages

petite vis de réglage

Ouverture

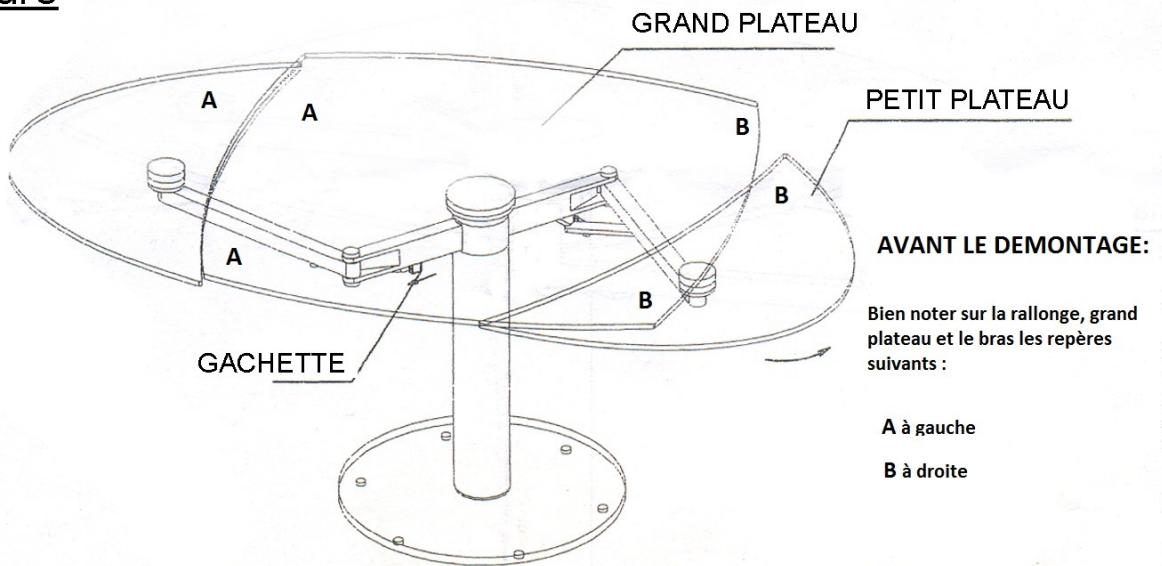

Instruction 1:

- 1- Faire pivoter les allonges dans le sens inverse des aiguilles d'une montre. Elles se bloquent automatiquement.
- 2- Maintenir le grand plateau avec la main gauche, puis tirez sur la gachette dans le sens de la fleche (voir dessin), et laisser le grand plateau descendre lentement.

Fermeture

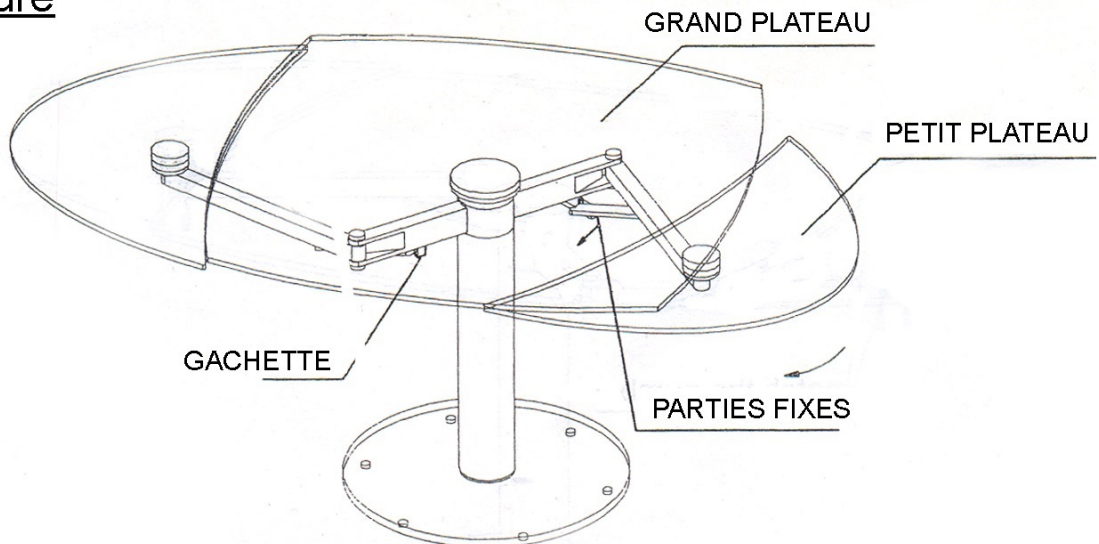

Instruction 2:

- 1- Remonter lentement le grand plateau avec les deux mains, jusqu'à entendre le "clac".
- 2- Pousser avec un doigt sur les parties fixes (voir dessin), puis tournez les allonges dans le sens des aiguilles d'une montre.